

# COCINAR AL FUEGO



**R**  
ROCAL  
MANUFACTURAS SA

# BARBACOAS

Nuestras barbacoas son el resultado de la sabia aportación de nuestros clientes, así como de nuestra experiencia desde 1982.

Los materiales empleados en su fabricación son los más adecuados para conseguir la mejor calidad y garantía al precio más interesante. Una amplia gama de posibilidades para su jardín o bodega, conforman nuestra propuesta. ¡Que la disfrute!

Nos barbecues constituent la somme du concours avisé de nos clients et distributeurs, et de notre expérience en la matière.

Nous fabriquons des barbecues depuis 1982 et employons pour cela les matériaux les plus aptes à fournir à la fois la meilleure qualité et une garantie au prix optimal. Une vaste gamme de possibilités pour votre jardin ou votre cave, voici ce que nous vous proposons. Profitez-en !

Наши барбекю являются результатом компетентного вклада наших клиентов и нашего собственного опыта, приобретенного в процессе производства барбекю с 1982 года. Материалы, которые мы используем в производстве, являются самыми подходящими для достижения наилучшего качества в сочетании с самыми приемлемыми ценами. Наш каталог содержит широкий круг возможностей для Вашего сада или летней кухни. Мы надеемся, что Вы получите удовольствие, просматривая его!

Our barbecues are the result of knowledgeable contributions received from our customers, and our own experience since 1982.

The materials used to manufacture them are those best-suited to achieving the finest quality and assurance at the most affordable prices. Our catalogue contains a wide range of possibilities for your garden or cellar. We hope that you enjoy looking through it.

Nossas churrasqueiras são o resultado dos sábios contributos dos nossos clientes, e também da nossa experiência desde 1982.

Os materiais empregues no seu fabrico são os mais adequados para obter os melhores níveis de qualidade e garantia ao preço mais interessante. Incluímos nas nossas propostas toda uma ampla gama de possibilidades para o seu jardim ou arrecadação. Esperamos que as disfrute!

BARBACOA COCINA TRADICIONAL  
BARBACOA COCINA ARGENTINA  
PLEK 66  
PLEK 66 BASIC  
FORNELLS INTERIOR  
FORNELLS EXTERIOR  
PALMA 60 PORCHE  
PALMA 60 JARDÍN  
PALMA 75 PORCHE  
PALMA 75 JARDÍN

## ELEMENTOS COMUNES

Parrilla carne inox.

Guías parrilla con diferentes posiciones, asado rápido, asado lento o mantenimiento y permiten además el grado de inclinación deseado para la parrilla de la carne.

Plancha para asar pescado, verduras, setas...

Trebede para paella.

Salvachispas de seguridad según normativa, para modelos de exterior.

Guante de protección.





## **BARBACOA COCINA**

Ejercicio y dieta mediterránea son las claves para una vida sana. Para ayudarle, hemos diseñado esta barbacoa fácilmente integrable en su cocina, de manera que pueda disfrutar de una auténtica carne, pescado o verduras a la brasa como se ha hecho siempre: con carbón o leña. Segura y fácil de limpiar.

## **SISTEMA TRADICIONAL**

En la fotografía se muestra la colocación del sistema tradicional.



## **SISTEMA ARGENTINO**

En la fotografía se muestra la colocación del kit opcional del sistema argentino.





\*Tubo con sombrero, opcional.

## PLEK 66

Fabricada enteramente en acero inoxidable, ideal para áticos, casas unifamiliares y sitios donde el espacio y el diseño juegan un papel importante. Es muy práctica y está pensada para ocupar poco espacio, en un porche o jardín, colgada o en pie. Tiene una gran autonomía (es posible quemar unos 40 Kg de carbón vegetal sin tener que limpiarla). También permite quemar leña. La Plek 66 está disponible en color inox natural y, en opción, en color negro.



### MODELO DE ACERO INOXIDABLE

En su color natural



### COLOR NEGRO

Opcional

### PRÁCTICA Y LIMPIA

Práctica, plegable y compacta.  
Máxima facilidad de limpieza.  
Nuevo concepto en funcionalidad.

## PLEK 66



Barbacoa plegada.



Los laterales se abren habilitando estantes.



Al cerrar el cajón, la campana también se cierra, y la ceniza cae al cajón de recogida de cenizas.



Cajón inferior para guardar el carbón vegetal.



Cajón de recogida de cenizas.

## PLEK 66 BASIC



Barbacoa plegada.



Al cerrar el cajón, la campana también se cierra, y la ceniza cae al cajón de recogida de cenizas.



Cajón de recogida de cenizas.

Situada en el centro del jardín, esta barbacoa Fornells es enteramente de acero inoxidable.

**FORNELLS INTERIOR**

Barbacoa Fornells de acero situada en un sótano comedor-bodega.





**PALMA 60 PORCHE**

Barbacoa fabricada enteramente en acero inoxidable. Necesita un muro o soporte para fijar la mesa y dispone de un adaptador a tubo redondo para instalar en alero o similar.



**PALMA 60 JARDÍN**

Barbacoa fabricada enteramente en acero inoxidable. Puede situarse en cualquier punto de la terraza o el jardín.





\*Modelo Palma 60 Jardín. Mesa opcional

**PALMA 75 PORCHE**

Barbacoa fabricada enteramente en acero inoxidable. Necesita un muro o soporte para fijar la mesa y dispone de un adaptador a tubo redondo para instalar en alero o similar.



**PALMA 75 JARDÍN**

Barbacoa fabricada enteramente en acero inoxidable. Puede situarse en cualquier punto de la terraza o el jardín.





\*Foto modelo Palma 75 Jardín. Soporte pared



# DATOS TÉCNICOS

De acero inoxidable excepto en el modelo Fornells interior que es de acero. El cajón de parrillas y la campana se acaban en negro anticalórico. La versión "jardín" incluye parachispas en el conducto (según normativa) y remata un sombrerete desmontable. En la versión "porche" se sirve un tapatubo frontal, adaptador para tubo redondo y un pequeño remate para disimular la unión con el techo. Los hogares van revestidos de placas desmontables e incluyen parrilla para brasas y cenicero. En el modelo Fornells interior la campana va provista de garganta antirevoco y registro salida humos. Todos los modelos son aptos para leña y/o carbón vegetal.

Entièrement en acier inoxydable à l'exception du modèle Fornells intérieur qui est en acier. Le tiroir à grilles et la hotte ont une finition en noir antichaleur. La version « jardin » comprend un pare-étincelles (conformément à la norme) sur le conduit qui est couronné par un chapeau démontable. La version « porche » est fournie avec un cache-tuyau frontal, un adaptateur pour tuyau rond et un petit élément de finition pour dissimuler l'assemblage sur le plafond. Les foyers sont revêtus de plaques démontables et comprennent une grille pour les braises et un bac à cendre. Sur le modèle Fornells intérieur, la hotte est pourvue d'un clapet anti-refoulement et d'un registre de sortie des fumées. Tous les modèles peuvent fonctionner au bois et/ou au charbon de bois.

Are made of stainless steel, except for the Fornells indoor model, which is made of steel. The grill compartment and the hood have a heatproof black finish. The "garden" version includes a spark guard on the flue (in accordance with regulations), with a detachable flue cap on the end. The "porch" version has a front flue cover, a round pipe adapter and a small piece of trim to hide where it meets the ceiling. The hearths are lined with detachable plates and include a grate for coals and an ash pan. On the indoor Fornells model, the hood is fitted with a downdraft deflection throat and a smoke-outlet register. All the models are suitable for wood and/or charcoal.

São totalmente fabricados em aço inoxidável, excepto o modelo Fornells interior, que é de aço. A gaveta das grelhas e a campânula levam um acabamento preto anticalórico. A versão "jardim" inclui um pára-faixas na conduta (segundo a legislação vigente) e, como remate, uma cobertura de chaminé desmontável. A versão "alpendre" conta com um tapa-tubo frontal, adaptador para tubo redondo e um pequeno remate para dissimular a união com o tecto. Os fogões estão revestidos de placas desmontáveis e incluem grelha para brasas e gaveta para cinzas. No modelo Fornells interior a campânula está equipada com uma garganta anti-recuo e registo de saída de fumos. Todos os modelos são indicados para lenha e/ou carvão vegetal.

## BARBACOA COCINA TRADICIONAL

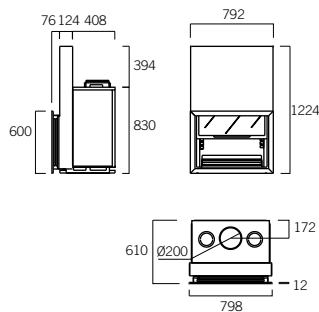

### B2205-1

Barbacoa cocina tradicional  
Módulo solo  
Peso 168 kg  
Con parrilla tradicional  
Peso 178 kg

### A7094

Parrilla carne tradicional  
577  
360

Módulo-hogar equipado con puerta acristalada de guillotina y/o apertura basculante, garganta antirevoco, depósito de grasas, doble cámara aislada exteriormente con placas de silicato de calcio, marco a cuatro caras con retorno (para facilitar el remate del material) y ranuras para la ventilación del aparato.

Kit sistema tradicional, compuesto por dos guías, reja para carne, plancha para pescado y trébede.

## B2205-1

Hearth module fitted with glazed door with drop-down and/or guillotine opening, downdraft deflection throat, drip pan, double hot-air chamber insulated externally with calcium silicate panels, four-sided frame with flange (to facilitate trimming of the material) and ventilation grooves.

Traditional system kit, consisting of two guides, fish griddle and pot stand.

Module foyer équipé de porte vitrée à guillotine et/ou à ouverture basculante, clapet anti-refoulement, lèche-frite, double chambre isolée à l'extérieur par des plaques de silicate de calcium, cadre à quatre faces avec bandeaux (pour faciliter la finition du matériau) et rainures pour la ventilation de l'appareil.

Kit système traditionnel, composé de deux guidages, d'une grille pour la viande, de plaque chauffante pour le poisson et d'un trépied.

Módulo-fogão equipado com porta de vidro de guillotina e/ou abertura basculante, garganta anti-recuo, depósito de gorduras, câmara dupla isolada exteriormente com placas de silicato de cálcio, moldura de quatro faces com retorno (para facilitar o remate do material) e ranhuras para a ventilação do aparelho.

Kit sistema tradicional, composto de duas guias, grelha para carne, chapa para peixe e trempe.

Каминный модуль оснащен остекленной дверцей-гильотиной с открытием дверцы на себя для очистки стекла, наклонным нисходящим горлом, резервуар для жира, двойной камерой, изолированной с внешней стороны пластинами из силиката кальция, четырехсторонней рамкой с кромкой (чтобы облегчить подгонку под декоративную облицовку) и отверстиями для вентиляции модуля.

Комплект традиционной системы, состоящий из двух направляющих для решеток, решетки для жарки мяса, противня для жарки рыбы и треножника.

## BARBACOA COCINA ARGENTINA

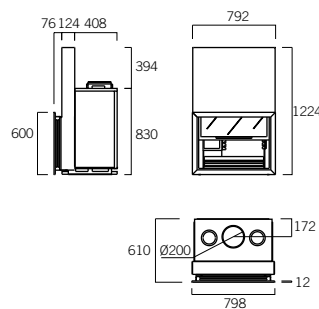

### B2205-2

Barbacoa cocina argentina  
Módulo solo  
Peso 168 kg  
Con parrilla argentina  
Peso 183 kg

### A7093

Parrilla carne argentina  
35 385  
80 367

Módulo-hogar equipado con puerta acristalada de guillotina y/o apertura basculante, garganta antirevoco, depósito de grasas, doble cámara aislada exteriormente con placas de silicato de calcio, marco a cuatro caras con retorno (para facilitar el remate del material) y ranuras para la ventilación del aparato.

Kit sistema argentino, compuesto por un rastrillo, reja para carne, una plancha para pescado y trébede.

## B2205-2

Hearth module fitted with glazed door with drop-down and/or guillotine opening, downdraft deflection throat, drip pan, double hot-air chamber insulated externally with calcium silicate panels, four-sided frame with flange (to facilitate trimming of the material) and ventilation grooves.

Argentinian system kit, consisting of an offset firebox, meat grill, fish griddle and pot stand.

Module foyer équipé de porte vitrée à guillotine et/ou à ouverture basculante, clapet anti-refoulement, lèche-frite, double chambre isolée à l'extérieur par des plaques de silicate de calcium, cadre à quatre faces avec bandeaux (pour faciliter la finition du matériau) et rainures pour la ventilation de l'appareil.

Kit système argentin, composé d'un bac à braises, d'une grille pour la viande, d'une plaque chauffante pour le poisson et d'un trépied.

Módulo-fogão equipado com porta de vidro de guillotina e/ou abertura basculante, garganta anti-recuo, depósito de gorduras, câmara dupla isolada exteriormente com placas de silicato de cálcio, moldura de quatro faces com retorno (para facilitar o remate do material) e ranhuras para a ventilação do aparelho.

Kit sistema argentino, composto de grade, grelha para carne, chapa para peixe e trempe.

Каминный модуль оснащен остекленной дверцей-гильотиной с открытием дверцы на себя для очистки стекла, наклонным нисходящим горлом, резервуар для жира, двойной камерой, изолированной с внешней стороны пластинами из силиката кальция, четырехсторонней рамкой с кромкой (чтобы облегчить подгонку под декоративную облицовку) и отверстиями для вентиляции модуля.

Комплект аргентинской системы, состоящий из рогажки для жарки, решетки для жарки мяса, противня для жарки рыбы и треножника.



**PALMA 60 PORCHE\***

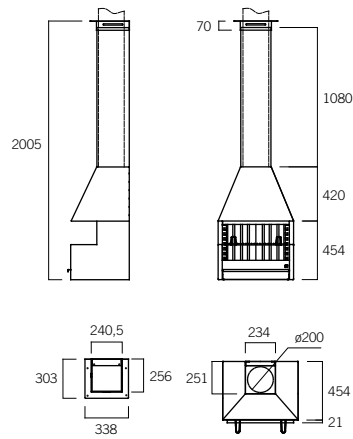

**B2121**  
BAJO CAMPANA INOX  
(Sin tubo)

**B2122**  
KIT TUBO PORCHE

**B2105**  
CAJÓN PARRILLAS INOX.

**B2122**  
Kit tubo porche  
Peso 13,5 kg

**B2121**  
Bajo campana inox  
(Sin tubo)

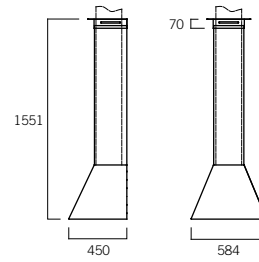

**B2105**  
Cajón parrillas inox.  
(incluye parrilla)  
Peso 35,5 kg

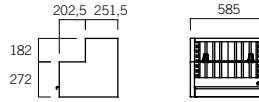

**A7045**  
Parrilla carne  
Peso 2,5 kg

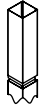

**B2122-2/1**  
Tapatubo



**B2122-1/2**  
Remate inclinado

\*MESA OPCIONAL

\*SOPORTE PARED OPCIONAL  
PÁGINA 18

**PALMA 60 JARDÍN\***

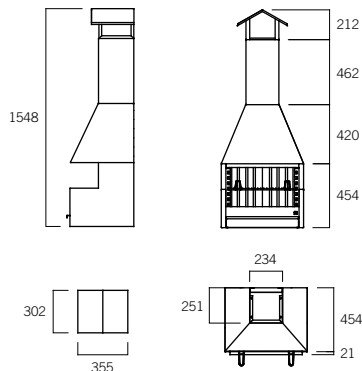

**B2121**  
BAJO CAMPANA INOX  
(Sin tubo)

**B2123**  
KIT TUBO JARDÍN

**B2105**  
CAJÓN PARRILLAS INOX.

**B2123**  
Kit tubo jardín  
Peso 13,5 kg

**B2121**  
Bajo campana inox  
(Sin tubo)

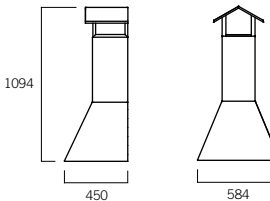

**B2105**  
Cajón parrillas inox.  
(incluye parrilla)  
Peso 35,5 kg

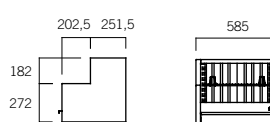

**A7045**  
Parrilla carne  
Peso 2,5 kg



**B2123-2/1**  
Tubo

\*MESA OPCIONAL

PÁGINA 18

**PALMA 75 PORCHE\***

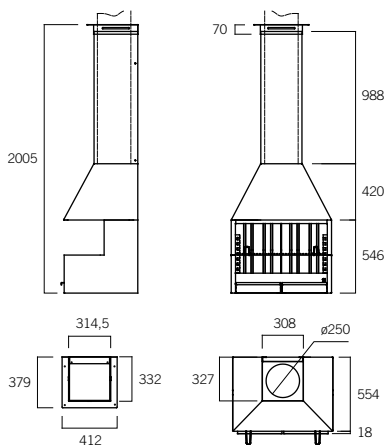

**B2151**  
BAJO CAMPANA INOX  
(Sin tubo)

**B2152**  
KIT TUBO PORCHE

**B2155**  
CAJÓN PARRILLAS INOX.

MESA OPCIONAL

\*SOPORTE PARED OPCIONAL

\*PÁGINA 18

**B2152**  
Kit tubo porche  
Peso 17 kg

**B2151**  
Bajo campana inox  
(Sin tubo)

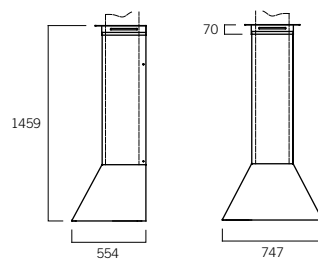

**B2155**  
Cajón parrillas inox.  
(incluye parrilla)  
Peso 50 kg

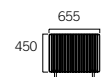
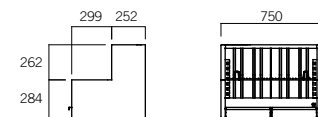

**A7050**  
Parrilla carne  
Peso 3 kg

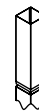

**B2152-2/1**  
Tapatubo



**B2152-1/2**  
Remate inclinado

**PALMA 75 JARDÍN\***

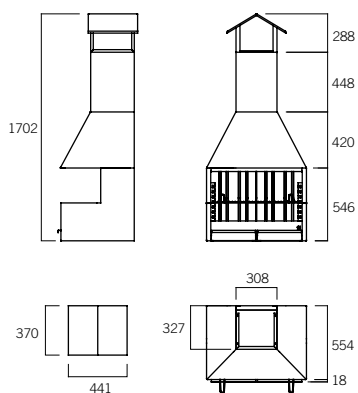

**B2151**  
BAJO CAMPANA INOX  
(Sin tubo)

**B2153**  
KIT TUBO JARDÍN

**B2155**  
CAJÓN PARRILLAS INOX.

\*MESA OPCIONAL

PÁGINA 18

**B2153**  
Kit tubo jardín  
Peso 17 kg

**B2151**  
Bajo campana inox  
(Sin tubo)

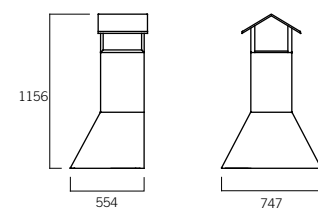

**B2155**  
Cajón parrillas inox.  
(incluye parrilla)  
Peso 50 kg

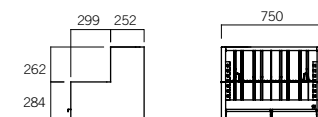

**A7050**  
Parrilla carne  
Peso 3 kg

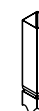

**B2153-2/1**  
Tubo

**SOPORTE Y MESA OPCIONALES**

**B2111**  
SOPORTE PARED INOX.  
(Disponible en versión izquierda y derecha)

**B2111** SOPORTE PARED INOX.  
PARA PALMA 60  
(Incluye placa aislante)

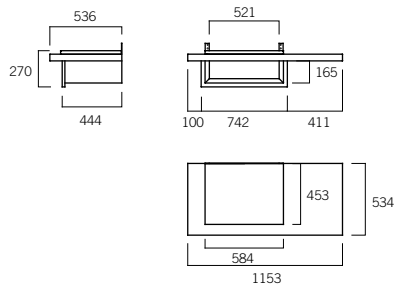

**B2160**  
SOPORTE PARED INOX.  
(Disponible en versión izquierda y derecha)

**B2160** SOPORTE PARED INOX.  
PARA PALMA 75  
(Incluye placa aislante)

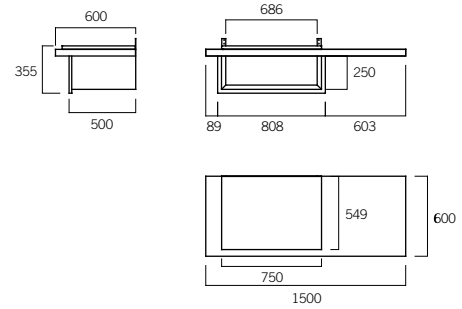

**B2115**  
MESA INOX.  
(Disponible en versión izquierda y derecha)

**B2115** MESA INOX.  
PARA PALMA 60  
(Incluye placa aislante)

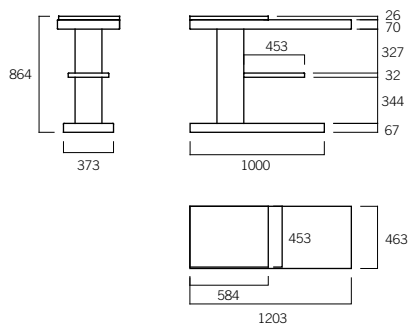

**B2170** MESA INOX.  
PARA PALMA 75  
(Incluye placa aislante)

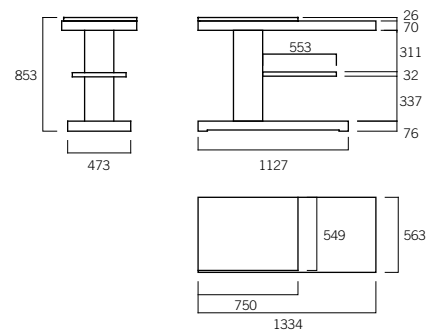

**PLEK 66**

**B2305**  
Plek 66 color inox natural

**B2306**  
Plek 66 color negro

**B2300-6**  
Pies inox

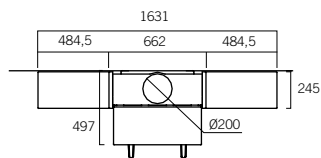
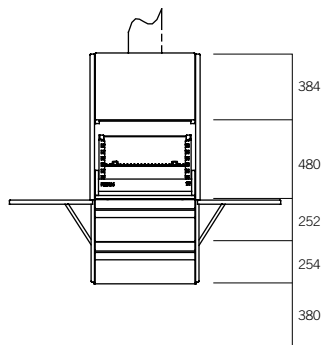

**B2300-2**  
Tubo inox 1000 mm

**B2300-21**  
Tubo inox 1500 mm



**B2300-6**  
Pies



**PLEK 66 BASIC**

**B2310**

Plek 66 Basic color inox natural

**B2311**

Plek 66 Basic color negro

**B2300-6**

Pies inox

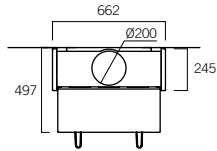
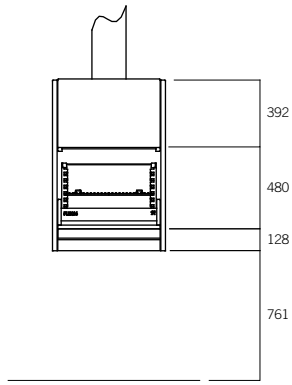

**B2300-2**  
Tubo inox 1000 mm

**B2300-21**  
Tubo inox 1500 mm

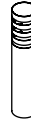

**B2300-6**  
Pies



